

トップカルチャー杯（7月9日10日）2022

Aブロック

	パレイストラ	ジェス新潟東	FC松浜	グランセナU11	勝点	得点	失点	得失	順位
パレイストラ		× 0(0-0)1 (0-1)	○ 2(2-0)0 (0-0)	○ 3(3-0)0 (0-0)	6	5	1	4	2
ジェス新潟東	○ 1(0-0)0 (1-0)		○ 7(5-1)1 (2-0)	○ 4(2-0)0 (2-0)	9	12	1	11	1
FC松浜	× 0(0-2)2 (0-0)	× 1(1-5)7 (0-2)		○ 2(1-0)0 (1-0)	3	2	9	-7	3
グランセナU11	× 0(0-3)3 (0-0)	× 0(0-2)4 (0-2)	× 0(0-1)2 (0-1)		0	0	9	-9	4

Cブロック

	パルケ前橋	Noedegrati	bandai12	グランセナ	勝点	得点	失点	得失	順位
パルケ前橋		○ 9(7-0)0 (2-0)	○ 5(3-2)3 (2-1)	× 2(1-2)3 (1-1)	6	16	6	10	1
Noedegrati	× 0(0-7)9 (0-2)		× 0(0-5)6 (0-1)	× 0(0-0)4 (0-4)	0	0	19	-19	4
bandai12	× 3(2-3)5 (1-2)	○ 6(5-0)0 (1-0)		○ 2(1-0)0 (1-0)	6	11	5	6	2
グランセナ	○ 3(2-1)2 (1-1)	○ 4(0-0)0 (4-0)	× 0(0-1)2 (0-1)		6	7	4	3	3

Bブロック

	エヌスタイル	加茂FC	アルビレックス新潟U12	セレツソ桜ヶ丘	勝点	得点	失点	得失	順位
エヌスタイル		× 0(0-1)2 (0-1)	× 2(0-3)5 (2-2)	○ 3(2-1)2 (1-1)	3	5	9	-4	4
加茂FC	○ 2(1-0)0 (1-0)		× 1(0-1)4 (1-3)	× 0(0-0)2 (0-2)	3	3	6	-3	3
アルビレックス新潟U12	○ 5(3-0)2 (2-2)	○ 4(1-0)1 (3-1)		○ 2(2-0)0 (0-0)	9	11	3	8	1
セレツソ桜ヶ丘	× 2(1-2)3 (1-1)	○ 2(0-0)0 (2-0)	× 0(0-2)2 (0-0)		3	4	5	-1	2

Dブロック

	デランテロ	エスプリ長岡	春日SSS	グランセナグランデ	勝点	得点	失点	得失	順位
デランテロ		× 0(0-0)1 (0-1)	△ 2(2-0)2 (0-2)	× 0(0-2)3 (0-1)	1	2	6	-4	4
エスプリ長岡	○ 1(0-0)0 (1-0)		× 0(0-2)3 (0-1)	○ 4(2-1)1 (2-0)	6	5	4	1	2
春日SSS	△ 2(0-2)2 (2-0)	○ 3(2-0)0 (1-0)		○ 4(2-0)0 (2-0)	7	9	2	7	1
グランセナグランデ	○ 3(2-0)0 (1-0)	× 1(1-2)4 (0-2)	× 0(0-2)4 (0-2)		3	4	8	-4	3

トップカルチャー杯（7月9日10日）2022

【2日目】

15分-5分-15分（45分回し）

Aコート		TIME	Bコート		Cコート		TIME	Dコート	
ゴール設置 W-UP		9:00	ゴール設置 W-UP		ゴール設置 W-UP		9:00	ゴール設置 W-UP	
コンソT	FC松浜 vs デランテロ	9:20	加茂FC vs Noedegrati	グランセナ vs エヌスタイル	9:20	グランセナグランデ vs グランセナU11			
決勝T	ジェス新潟東 vs エスプリ長岡	10:05	アルビレックス新潟 vs bandai12	パルケ前橋 vs セレツソ桜ヶ丘	10:05	春日SSS vs パレイストラ			
コンソT	vs	10:50	vs	vs	10:50	vs			
決勝T	vs	11:35	vs	vs	11:35	vs			

11:40~12:10 コンソTグループによる 保護者対象 限定40名 電解水素試飲会(外階段より2Fレストランへお願いします)※マスク着用

12:40~13:10 決勝Tグループによる 保護者対象 限定40名 電解水素試飲会(外階段より2Fレストランへお願いします)※マスク着用

コンソT	vs	13:00	vs	vs	13:00	vs
決勝T	vs	13:45	vs	vs	13:45	vs
表彰式(フットサルコートB)		14:40				
完全撤収		15:30	完全撤収		完全撤収	

トップカルチャー杯（7月9日10日） 2022

決勝トーナメント

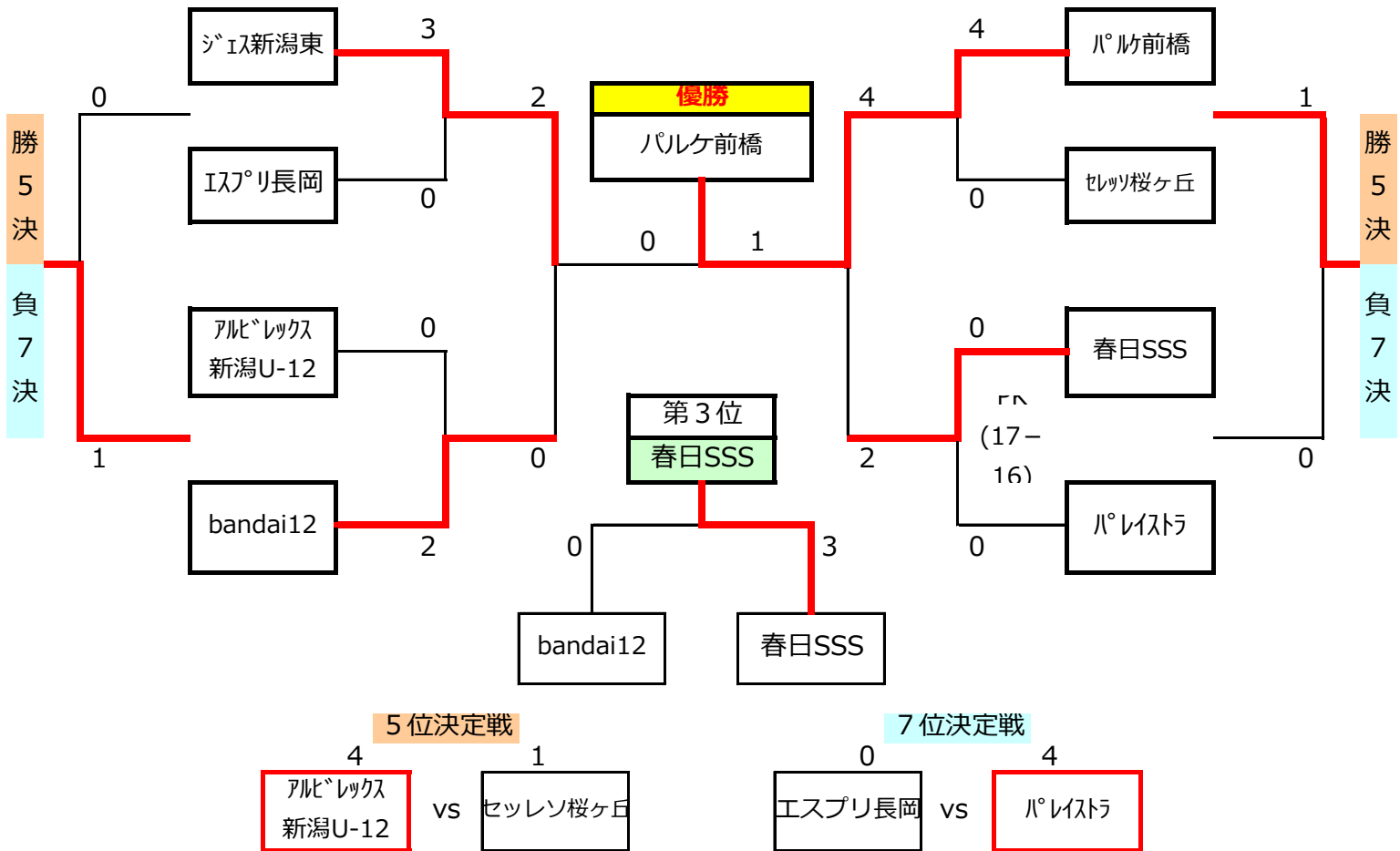

コンソレーショントーナメント

